

OGGETTO: fornitura di arredi per l'allestimento di un ufficio con attigua sala riunioni e di una sala lettura nei capannoni 7 e 8 del C.E.A. di Stagnali - isola di Caprera
Codice Identificativo di Gara (CIG) 2° lotto: 471719721C

ALLEGATO TECNICO (B)

Lotto 2 "fornitura di arredi per l'allestimento di una sala lettura"

PRESCRIZIONI SPECIFICHE RIGUARDO ALLE CERTIFICAZIONI DEI MATERIALI DEGLI ARREDI

L'Ente Parco Nazionale dell'Arcipelago di La Maddalena intende procedere all'acquisto di arredi "ambientalmente sostenibili": con ciò si intende che tutti i tipi di arredi per interni destinati a tutti gli usi oggetto di acquisti pubblici devono essere prodotti con materiali e processi produttivi a ridotto impatto ambientale. Pertanto, i prodotti devono essere in possesso di certificato di marchio di qualità ambientale.

I materiali degli arredi oggetto della fornitura devono essere certificati secondo le norme di sicurezza internazionali. In particolare gli arredi, le attrezzature e ogni altro oggetto devono essere conformi alle normative CEE e devono possedere i previsti certificati di qualità, conformità, collaudo e prove tecniche da esibire all'atto della presentazione dell'offerta.

Gli arredi previsti nella fornitura devono essere costituiti principalmente da pannelli in fibre di legno nobilitato, ovvero di truciolato a elevata densità o MDF - medium density fibreboard- con peso specifico di c/a 640kg/mc, nobilitato con fibre impregnate con resine melamminiche, spessori variabili tra i 30 e 18 mm. Le caratteristiche meccaniche dei pannelli in nobilitato devono essere conformi alla normativa UNI EN 312-2 312-3.

I pannelli devono essere classificati nella classe 2 di reazione al fuoco, secondo le prescrizioni del Ministero dell'Interno in merito, D.M. del 26 giugno 1984, metodo CSE RF 3/77.

Il nobilitato, essendo di fatto un agglomerato di legno, carta e colle ureiche e melamminiche, è una fonte di emissione di formaldeide nell'ambiente. I pannelli devono dunque avere un basso contenuto di formaldeide, ovvero devono essere classificati nella classe E1 secondo i test espressi dalle normative europee EN 717 e EN 120. Per gli arredi e i componenti in metallo, la verniciatura deve essere effettuata mediante l'uso di polveri epossidiche previo sgrassaggio e fosfatazione, cotte a forno. I coloranti e le vernici utilizzati devono essere atossici.

TIPOLOGIA DELLA FORNITURA

Fornitura di moduli di arredo in linea moderna per l'allestimento dell'ambiente da adibire a sala lettura in grado di accogliere n° 50 studenti, all'interno del capannone n° 8 del C.E.A. di Stagnali:

CARATTERISTICHE DEI MATERIALI E SPESSORI DEI MODULI:

I piani dei tavoli da lettura devono essere forniti in **agglomerato ligneo** spessore 30mm, nobilitato con resine melamminiche in finitura cera, nel **colore rovere chiaro**, bordato in ABS. Le gambe dei tavoli da lettura devono essere fornite in alluminio anodizzato lucido.

I top della libreria e i fianchi della stessa devono essere forniti in agglomerato ligneo spessore 30mm e 250 mm, di colore rovere chiaro, nobilitato con resine melamminiche in finitura cera. I ripiani interni devono essere forniti di colore grigio.

Le sedute, devono essere fornite nel colore arancione, in polipropilene (PP), materiale plastico le cui caratteristiche principali sono: superficie di aspetto caldo e pastoso, ottima resistenza agli urti e all'abrasione, ottima resistenza ai solventi chimici, buona resistenza termica, grazie infine all'ottima resistenza agli agenti atmosferici è adatto all'uso esterno. È un materiale riciclabile e non nocivo per l'ambiente. Le gambe delle sedute devono essere fornite in metallo (in acciaio satinato), lavorato e saldato.

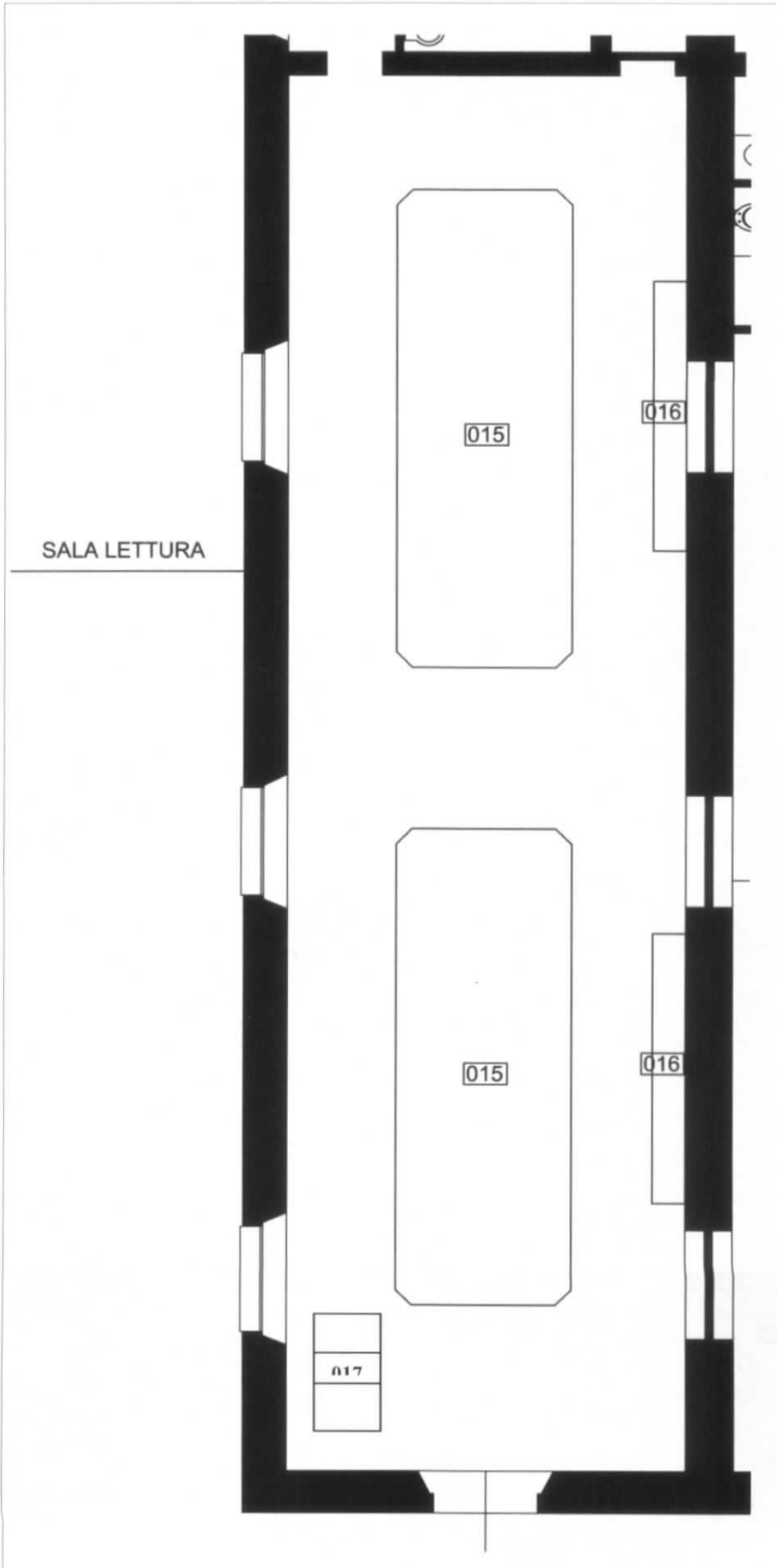

ELENCO DEI MODULI:

TAVOLI DA LETTURA (cod. 015) con piano rettangolare e bordi sfaccettati, con fessura passacavo centrale, in melaminico colore rovere chiaro, bordato in ABS, con gambe con sezione rettangolare in alluminio anodizzato lucido, a telaio

Quantità da fornire: n° 02 tavoli da lettura

Dimensione: cm L 621- P 220 - H 74

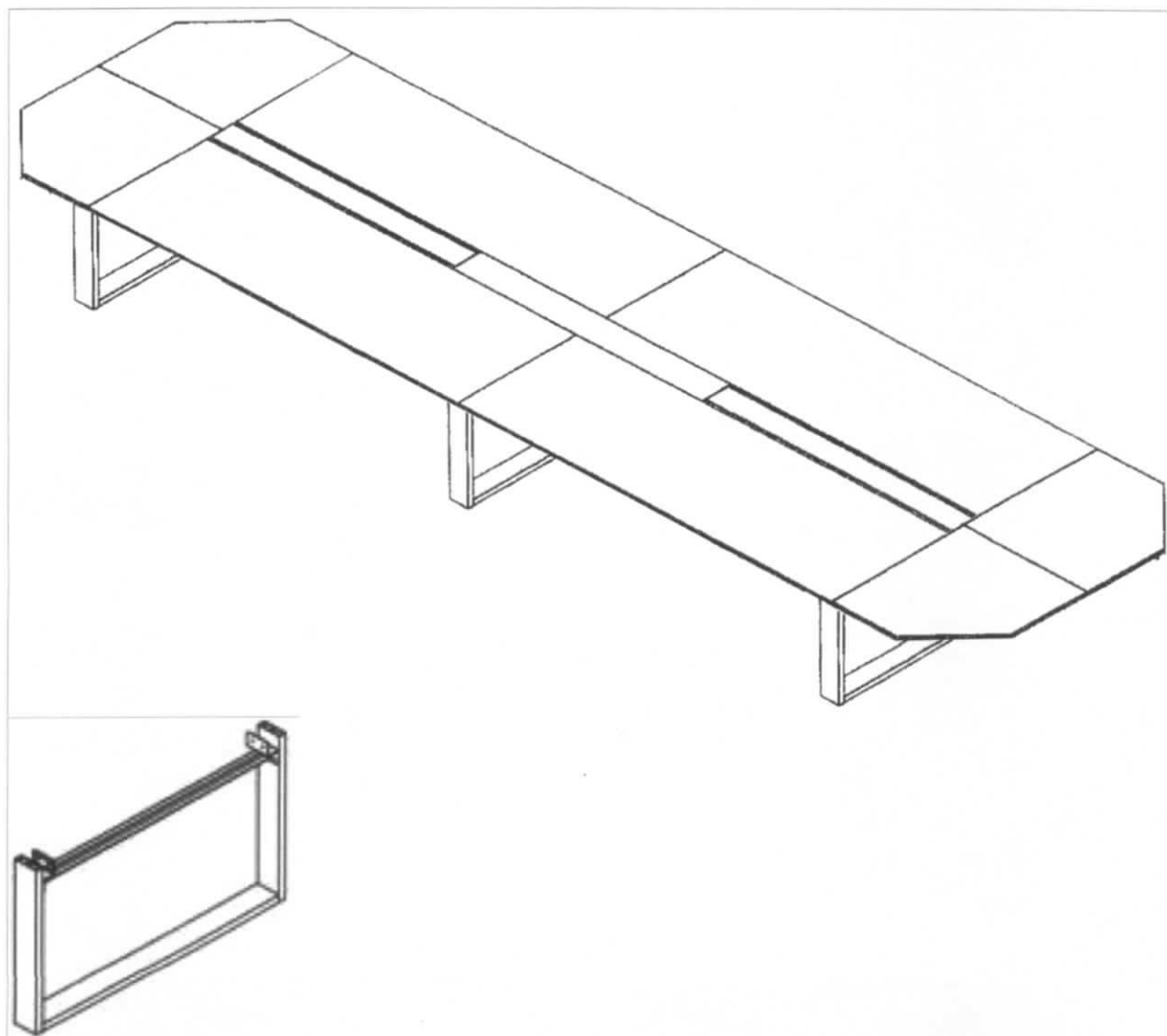

Particolare gamba

LIBRERIE con ante vetro con serratura, a cinque vani e quattro ripiani di colore grigio, con fianchi e top di colore rovere chiaro;

Quantità da fornire e dimensioni: n° 03 librerie ognuna delle quali costituita da n° 03 moduli libreria di dimensioni L 90 - P 42 - H 208 cm, con top e coppia di fianchi L 2,5 - P 42 - H 208 cm

Totale moduli libreria: n° 09

Totale top libreria: n° 03

Totale fianchi libreria: n° 06

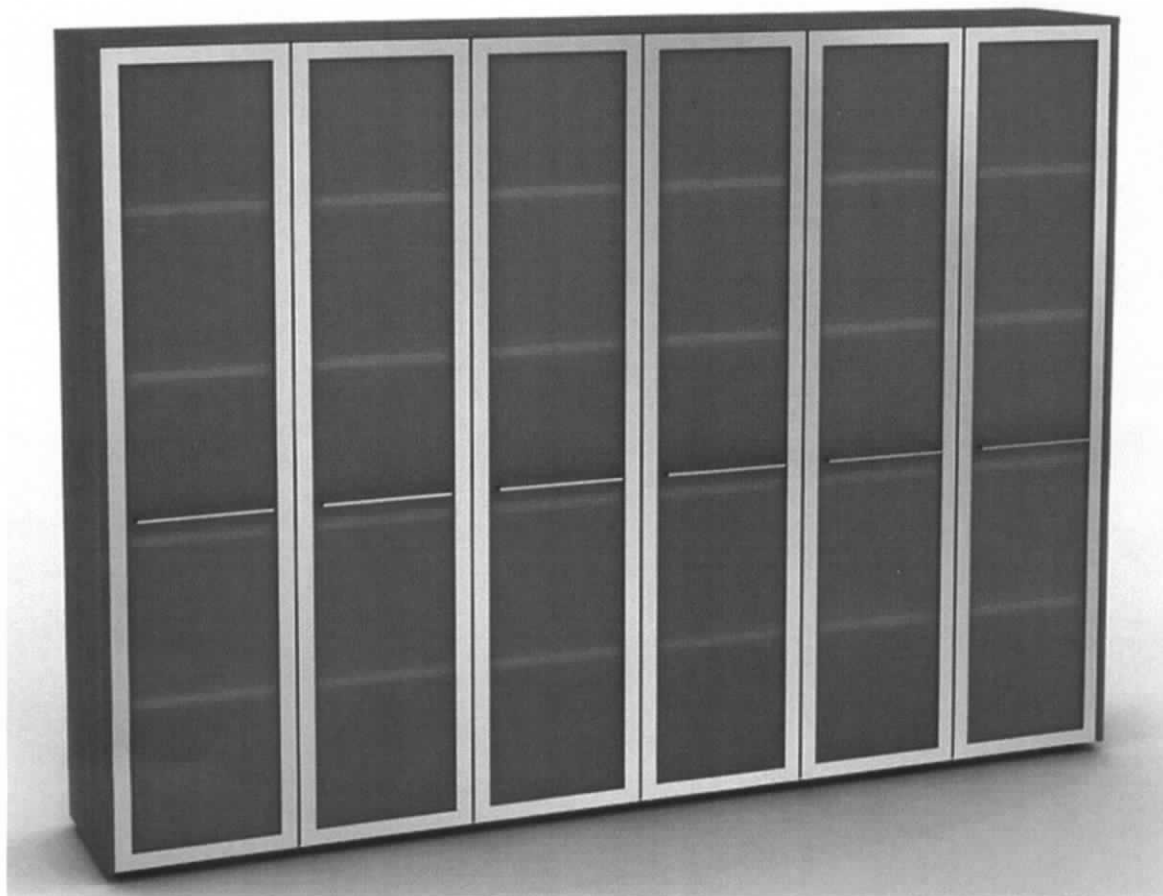

SEDIE modello visitatore, con seduta in polipropilene lucido nella parte esterna e gofrato nella parte interna, di colore arancione, con gambe in acciaio satinato;

Quantità da fornire: n° 50

Dimensioni: L 50- P 54- H 79,5



SCRIVANIA:

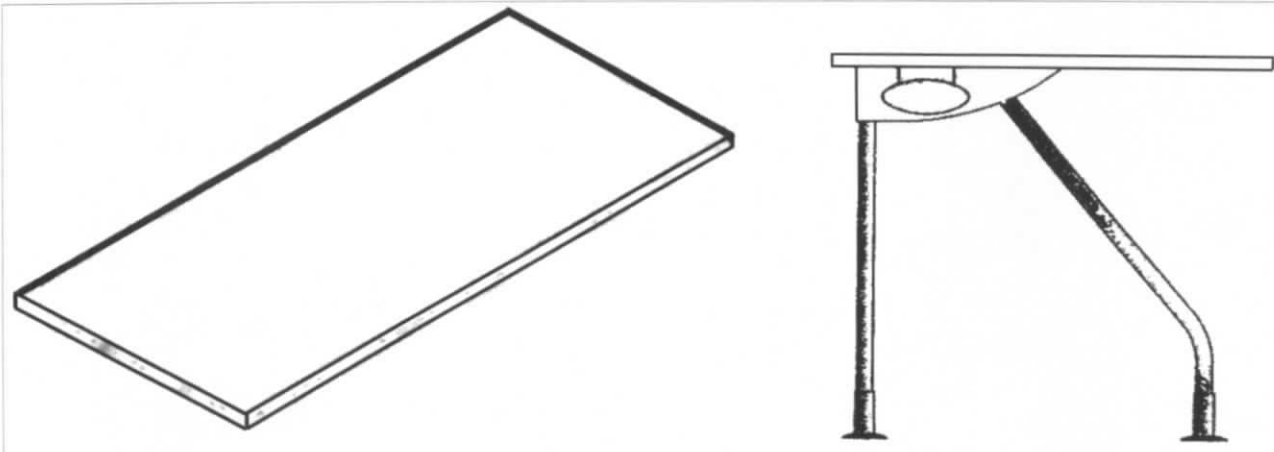

Quantità	Descrizione articolo	Dimensioni in cm
2	tavoli da lettura	L621xP220xH 74
9	moduli libreria	L90xP42xH 208
3	coppie di fianchi libreria	L2,5xP42x H208
3	top libreria	L 275
1	scrivania	
50	sedie visitatore	L50x P54x H 79,5

- Sarà cura della Ditta aggiudicataria, il trasporto, il carico e lo scarico da automezzo e il montaggio, presso il C.E.A. di Stagnali nell'Isola di Caprera;
- Le dimensioni indicate per ogni singolo articolo sono puramente indicative. Esse possono discostarsi in aumento o diminuzione entro il 5%;
- L'offerente deve garantire la disponibilità delle parti di ricambio del mobile che ne assicurano la funzionalità, per almeno cinque anni dalla data dell'acquisto.

Il direttore facente funzioni
arch. Giovannella Urban