

ENTE PARCO NAZIONALE dell' ARCIPELAGO DI LA MADDALENA



ALLEGATO ALLA DETERMINAZIONE A CONTRARRE N° 704 DEL 27-11-2015

ELABORATO TECNICO pag. 01

Quantità da fornire: n° 12 moduli

Dimensione singolo modulo: cm 200 x 12 x 110 h (fuori terra).

Recinzione realizzata in legno di pino nordico di prima scelta in elementi segati fuori cuore, piallati e con spigoli arrotondati, impregnato in autoclave ad alta pressione con sali atossici. Moduli di lunghezza cm 200.

Ogni modulo è costituito da montanti di Ø 12 cm, appuntito ed adeguatamente trattato con idonee sostanze antimarciume nella parte da interrare, una traversa orizzontale di Ø 8 cm, traversa orizzontale di Ø 12 cm, in legno tondo, due traverse oblique in legno disposte a croce di Sant'Andrea di Ø 8 cm. Elementi metallici, bulloneria e viteria in acciaio zincato a norma UNI E 14.07.000.0.

La recinzione deve essere fornita in kit di montaggio.

Schema tipo

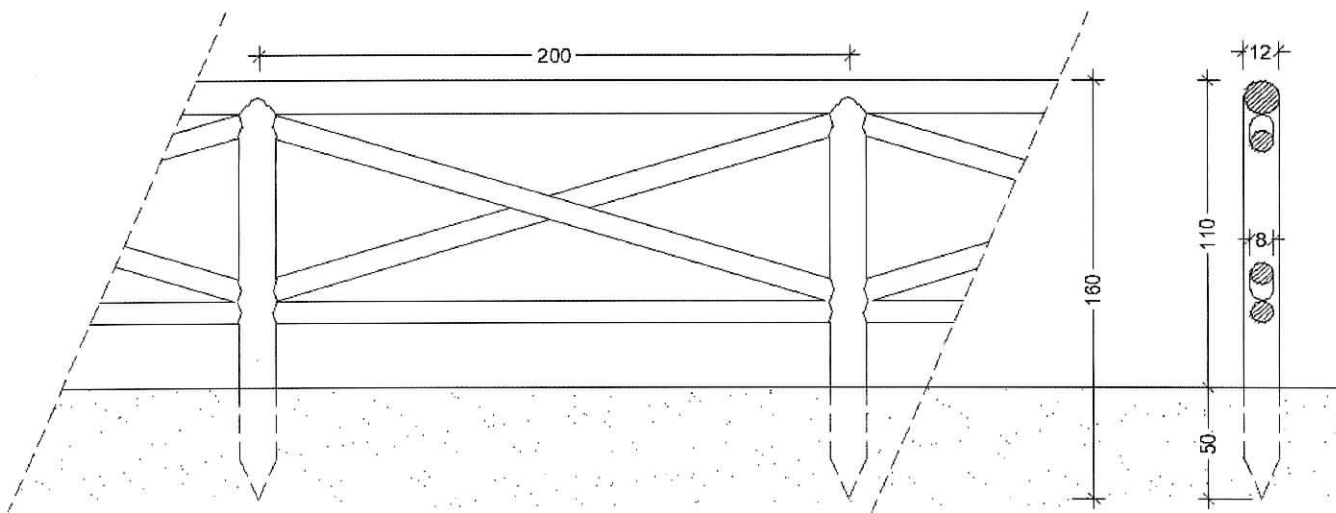

Quantità da fornire: n° 900 pali

Dimensione singolo palo: cm 150 x Ø 10

Palo tondo in legno di pino nordico di prima scelta, Ø cm 10x150 di altezza, impregnato in autoclave tornito parallelo e ricavato da morale quattro fili segato fuori cuore (utilizzando cioè solo quella parte del tronco detta Durame), impregnato in autoclave ad alta pressione con sali ecologici in assenza di Cromo (norma DIN 68800) effettuata dopo la lavorazione finale, a protezione contro la marcescenza e l'attacco di funghi ed agenti patogeni del legno. Foro passante Ø cm 4/ 4,5 (dipende dalla corda fornita), realizzato a 10 cm dalla testa e punta nella parte terminale per infissione diretta nel terreno.

Corda in fibra naturale da 36/40 mm da inserire entro fori passanti su pali già predisposti

Quantità da fornire: m. 2000 di corda

Dimensione corda: Ø 36/40 mm.

Schema tipo

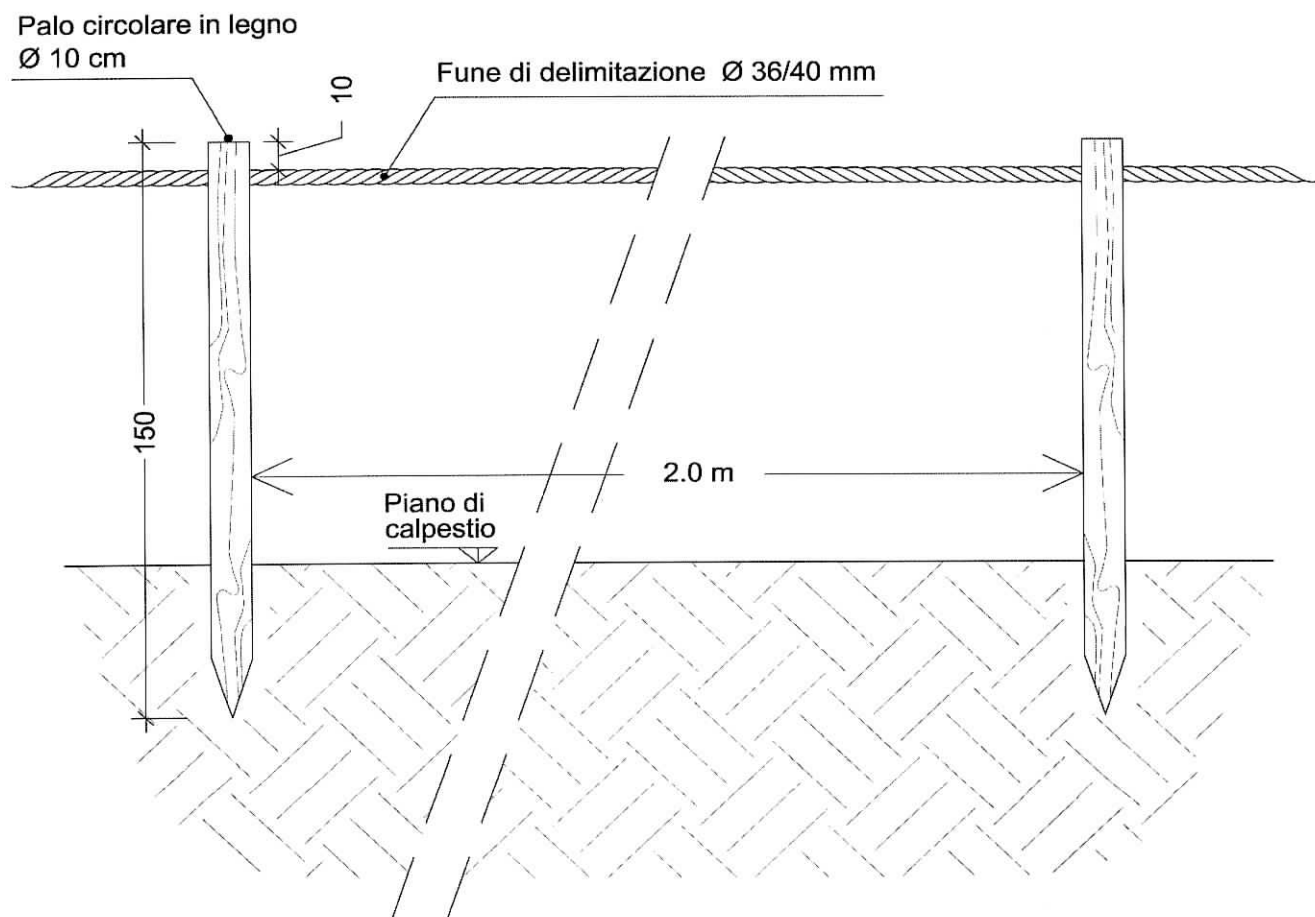

**TIPOLOGIA DELIMITAZIONE
IN PALI DI LEGNO E FUNE**

Quantità da fornire: n° 08 bacheche

Dimensione singola bacheca: cm 50 x 100 (fuori terra).

Bacheca in legno di pino nordico di prima scelta in elementi segati fuori cuore, piallati e con spigoli arrotondati, impregnato in autoclave ad alta pressione con sali atossici.

Montanti da cm. 6,5 x 17, piano espositore in pannello listellare da cm 2,7 di spessore.

Dimensioni pannello cm 50 x h. 50 cm come da disegni allegati.

Tutta la bulloneria e viteria dovrà essere in acciaio zincato a norma UNI E 14.07.000.0.

La bacheca dovrà esser fornita in kit di montaggio.

Schema tipo Bacheca

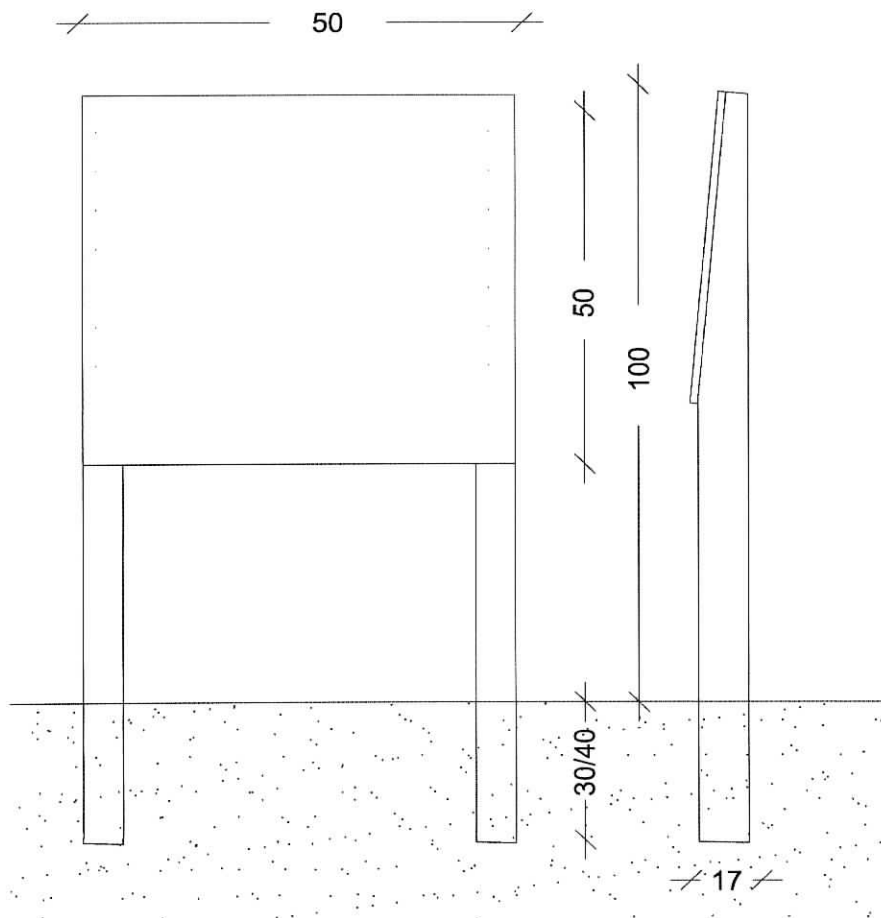

Quantità da fornire: n° 03 bacheche

Dimensione singola bacheca: cm 145/150 x 220/225 (fuori terra).

Schema tipo bacheca

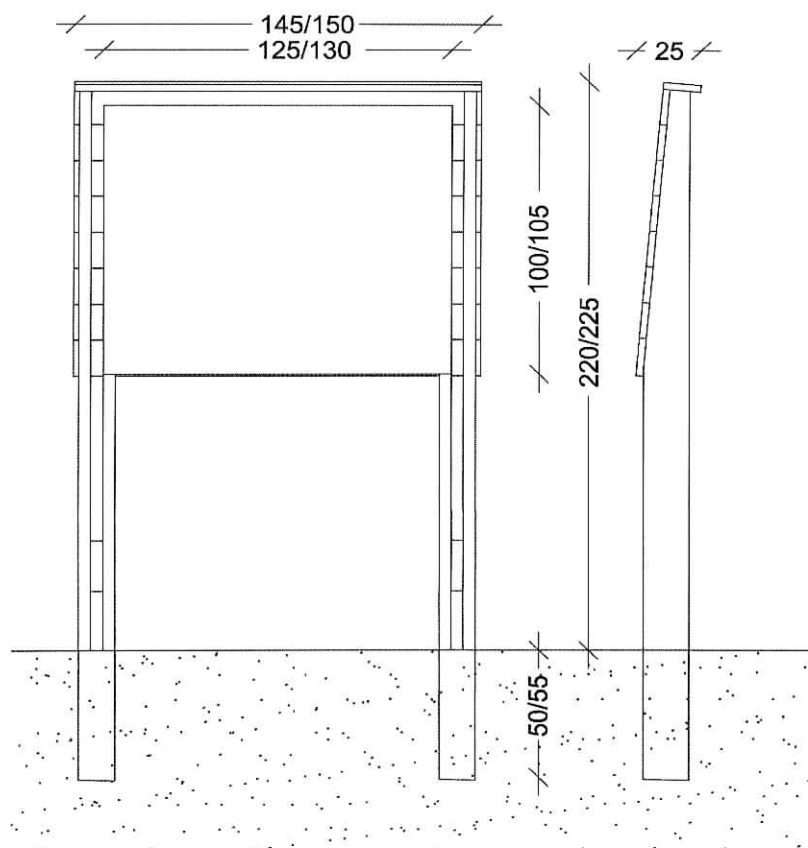

Bacheca in legno di pino nordico di prima scelta in elementi segati fuori cuore, piallati e con spigoli arrotondati, impregnato in autoclave ad alta pressione con sali atossici.

Montanti sagomati da cm. 13 x 17 composti da elementi accoppiati da cm 4,5 x 17 con distanziatori da cm 4,5 x 20, piano espositore in pannello listellare da cm 2,7 di spessore, rivestimento posteriore in tavole da cm 2,6 x 14, profilo di copertura da cm 2,6 x 14,00.

Tutta la bulloneria e viteria dovrà essere in acciaio.

La bacheca dovrà esser fornita in kit di montaggio

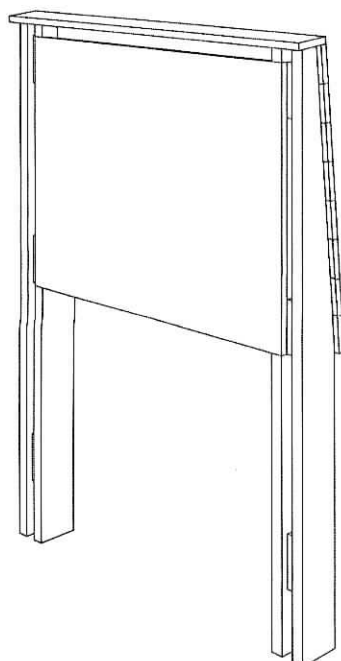

C.F. 91019/60908



Quantità da fornire: n° 40 tavoli con panche

SCHEMA TIPO

" Tavolo con panche e schienale "

con piano del tavolo prolungato di circa 40 cm
da un solo lato, per consentire l'inserimento di una sedia a rotelle

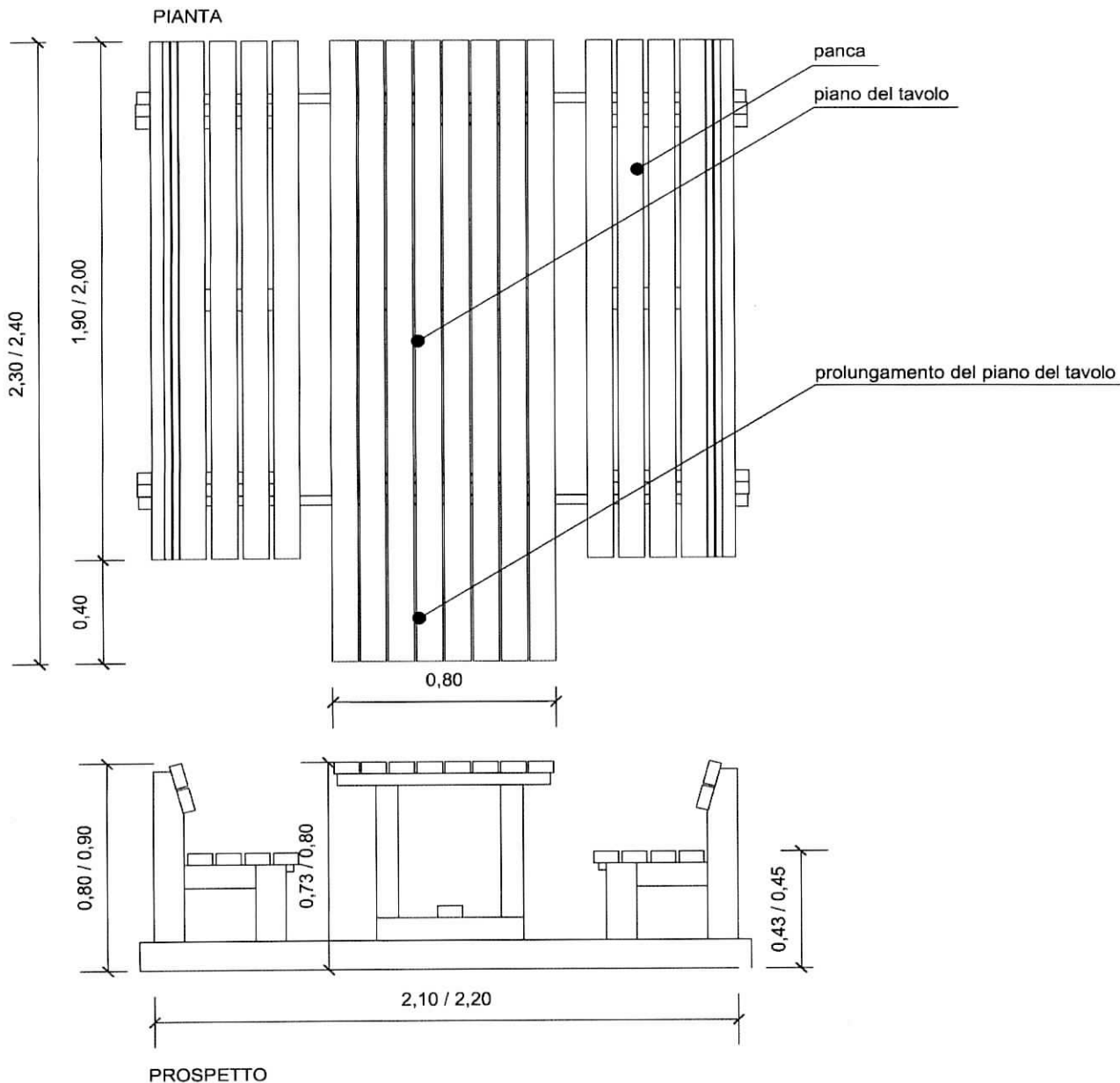

Tavolo con panche, realizzato in legno di pino impregnato in autoclave. Composto da un tavolo e due panche con spalliera. Spalliere delle panche, sedili e piano del tavolo costituiti da listoni. Piano del tavolo prolungato da un lato di circa 40 cm per permettere l'inserimento di una sedia a rotelle. Le due panche ed il tavolo sono saldamente collegati mediante due travette fissate nella parte inferiore dei piedi. Assemblaggio con bulloneria in acciaio zincato. Tutti gli spigoli devono essere arrotondati. Ingombro max circa: cm 230/240 x 210/220 x 80/90 h.

Tavole per sedute, schienale e tavolo sezione minima 45 x 90 mm

Montanti sezione minima 100 mm

Traversi sezione minima 60 mm

Tutti i tavoli dovranno esser pronti per l'uso. Pertanto se forniti in kit di montaggio la ditta dovrà occuparsi del montaggio gratuito all'atto della consegna per dare il prodotto pronto all'uso.

Sarà cura della Ditta aggiudicataria, il carico, trasporto e scarico da automezzo e la posa in opera presso le aree pic-nic nell'Isola di Caprera.

Palo tondo in legno

Quantità da fornire: n° 170 pali

Dimensione singolo palo: cm 300 x Ø 8 cm

Palo tondo in legno di pino nordico di prima scelta, Ø cm 8x300 di altezza, impregnato in autoclave tornito parallelo e ricavato da morale quattro fili segato fuori cuore (utilizzando cioè solo quella parte del tronco detta Durame), impregnato in autoclave ad alta pressione con sali ecologici in assenza di Cromo (norma DIN 68800) effettuata dopo la lavorazione finale, a protezione contro la marcescenza e l'attacco di funghi ed agenti patogeni del legno.

Note:

- Le dimensioni indicate per ogni singolo articolo sono puramente indicative. Esse possono discostarsi in aumento o diminuzione entro il 5%.
- Si ribadisce che tutti gli elementi in legno dovranno essere della stessa essenza (pino nordico) e tinteggiati con 2 mani di impregnante neutro per esterni, al fine di ottenere una completa uniformità degli elementi assemblati nel contesto ambientale.
- Tutti gli elementi metallici e la bulloneria e viteria dovrà essere in acciaio zincato a norma UNI E 14.07.000.0.
- La fornitura dovrà esser accompagnata da apposita certificazione sulla autenticità e sulla provenienza delle essenze impiegate.
- Tutti i disegni rappresentativi non sono in scala.
- Sarà cura della Ditta aggiudicataria, il trasporto, il carico e scarico da automezzo presso il C.E.A. di Stagnali nell'Isola di Caprera ad eccezione per i tavoli con panche per i quali è previsto anche il montaggio all'atto della consegna presso le aree pic-nic dell'isola di Caprera.